

Manual de usuario





ÍNDICE	Página
AVISO.....	2
1 REQUISITOS DEL SISTEMA.....	2
2 ANTES DE USAR.....	2
2.1 Conexión a un PC y descarga de los archivos de audio. 2	
2.2 Extracción segura del reproductor.	2
2.3 Carga de la batería.	2
2.4 Uso de la tarjeta de memoria.	3
3 DESCRIPCIÓN DE LAS TECLAS.	3
4 ENCENDIDO Y APAGADO.	4
5 FUNCIONAMIENTO BÁSICO.	4
6 REPRODUCCIÓN DE MÚSICA.	4
6.1 Introducción en el modo de música.	4
6.2 Navegación entre las carpetas.	4
7 REPRODUCCIÓN DE VÍDEOS.....	5
8 VISUALIZACIÓN DE FOTOGRAFÍAS.....	5
9 LECTURA DE LIBROS ELECTRÓNICOS.....	5
9.1 Lectura.	5
9.2 Uso de marcadores.....	5
10 NAVEGACIÓN ENTRE TODOS LOS ARCHIVOS....	6
11 GRABACIÓN DE VOZ.....	6
12 ELIMINACIÓN DE ARCHIVOS.	6
13 JUEGOS.	6
14 PERSONALIZACIÓN DE LA CONFIGURACIÓN.....	7
15 SOLUCIÓN DE PROBLEMAS.	8
16 ESPECIFICACIONES TÉCNICAS.	9
17 AVISO.	9



Aviso

- En el caso de que exista alguna diferencia con las instrucciones recogidas en este manual, descargue el manual de usuario más actualizado en www.memup.com.
- No desconecte el reproductor mientras se está formateando o durante la carga/descarga de datos.
- No someta el dispositivo a impactos severos ni lo deje caer desde una posición elevada.
- No utilice el reproductor con calor o frío extremo ni en lugares húmedos o con polvo. No lo exponga a la luz directa del sol.
- Realice copias de seguridad de los datos con frecuencia para evitar pérdidas accidentales.
- Evite el uso del reproductor en lugares con fuertes campos magnéticos.
- Mantenga el dispositivo alejado del agua o de otros líquidos. En el caso de que entre agua u otro líquido en el dispositivo, desactive la alimentación de inmediato y proceda a su limpieza.
- Para evitar la corrosión, no utilice soluciones químicas para limpiar el dispositivo. Límpielo con un paño seco.
- No intente desmontar, reparar ni modificar el producto. Si lo hace, se invalidaría la garantía.

1 Requisitos del sistema

- Hardware: PC IBM y PC compatible; portátil con interfaz USB.
- Sistema operativo: Windows98/SE, Windows Me, Windows2000/XP y Vista.

2 Antes de usar

2.1 Conexión a un PC y descarga de los archivos de audio.

Este reproductor es “plug & play” en los sistemas operativos WIN2000/XP/ME. Pero en el caso de Windows98/SE, es necesario instalar un controlador antes de la conexión (consulte la sección “Instalación de controladores” para conocer los detalles). Para conectarlo al PC, con el fin de transferir los archivos:

- (1) Enchufe el extremo de mayor tamaño del cable USB a la toma USB del PC y el extremo de menor tamaño a la toma USB del reproductor.
- (2) Cuando aparezca el icono  en la parte inferior derecha de la pantalla del PC, haga doble clic en “Mi PC”, sobre el escritorio. Verá un disco extraíble que representa el reproductor. Sólo tiene que utilizar el disco extraíble como un disco local normal, copiando archivos desde o en él.

2.2 Extracción segura del reproductor.

En el caso de Windows2000/XP:

- (1) Haga clic con el botón izquierdo del ratón sobre el icono  situado en la esquina derecha de la barra de tareas.
- (2) Haga clic en la mini-ventana emergente con el mensaje “Extracción segura de dispositivo de almacenamiento masivo USB – Unidad (X:)”.
- (3) Cuando se le indique que puede retirar el dispositivo, extraiga el reproductor.
- (4) En el caso de Win98, asegúrese de que se ha completado la transferencia de datos antes de desenchufar el reproductor MP3.

2.3 Carga de la batería.

Este dispositivo cuenta con una batería recargable de ión-litio incorporada. Se carga a través de la conexión USB. Es necesario cargarla cuando se utiliza por primera vez. La batería necesita unas tres horas para cargarse por completo.



Conecte el extremo de mayor tamaño del cable USB a la interfaz USB del PC y conecte el otro extremo a la interfaz USB del reproductor. El dispositivo se encontrará conectado al PC y estará en carga.

AVISO: para obtener el máximo rendimiento, es necesario un uso frecuente de las baterías de ión-litio. Si no se utiliza el dispositivo con frecuencia, asegúrese de recargar la batería una vez al mes como mínimo.

2.4 Uso de la tarjeta de memoria.

Este dispositivo posee una ranura para tarjeta de memoria para leer los datos desde una tarjeta Micro-SD.

Para utilizar una tarjeta de memoria:

- (1) Inserte una tarjeta Micro-SD en la ranura para tarjetas del cuerpo de la unidad.
- (2) Pulse y mantenga pulsado el botón **MENU (MENÚ)** para visualizar el menú principal.
- (3) Seleccione "Explorer" (Explorador) y pulse el botón **MENU** para entrar en el modo de navegador entre las carpetas.
- (4) En dicho modo de navegador entre las carpetas, pueden verse dos carpetas con los nombres "Internal memory" (Memoria interna) y "Micro SD". Para reproducir los archivos de vídeo o sonido almacenados en la tarjeta de memoria, acceda a la carpeta "Micro SD".

3 Descripción de las teclas.

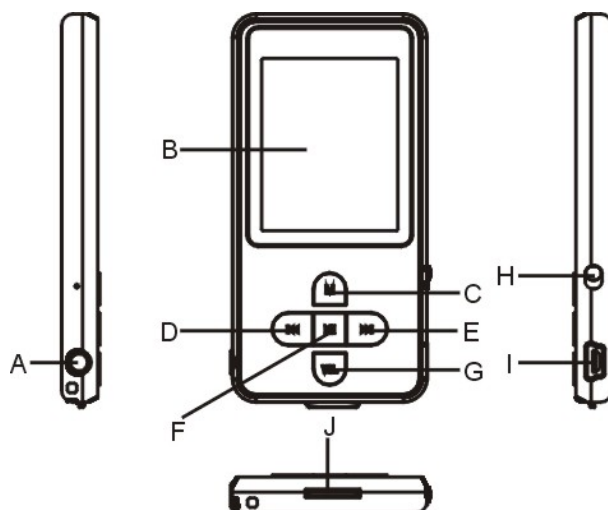

A. Toma para auriculares.

B. Pantalla LCD.

C. **MENU:** manténgalo pulsado durante un rato para entrar en el menú principal. Púlselo brevemente para confirmar la selección o entrar en el modo de navegación de carpetas.

D. **Anterior:** se reproduce la pista anterior. También se desplaza hacia arriba.

E. **Siguiente:** se reproduce la pista siguiente. También se desplaza hacia abajo.

F. **Reproducción/Pausa:** se enciende o apaga el dispositivo. También se reproducen o detienen archivos de sonido.

G. **VOL (volumen):** se ajusta el volumen. También se vuelve a la pantalla anterior.

H. **Interruptor de alimentación:** se activa o desactiva la alimentación.

I. **Toma USB:** para la conexión a un ordenador.

J. **Ranura para tarjetas de memoria:** para introducir una tarjeta Micro-SD.



4 Encendido y apagado

Para encender:

- (1) Para activar la alimentación, deslice hacia la derecha el **interruptor de alimentación**.
- (2) Pulse y mantenga pulsado el botón **PLAY/PAUSE (REPRODUCCIÓN/PAUSA)** hasta que aparezca una indicación en la pantalla.

Para apagar:

- (1) Pulse y mantenga pulsado el botón **PLAY/PAUSE** hasta que aparezca una indicación en la pantalla.
- (2) Para desactivar la alimentación, deslice hacia la izquierda el **interruptor de alimentación**. (Asegúrese de completar este paso para ahorrar carga de la batería).

Nota: K-SLIM LS dispone de una prestación de ahorro de energía que permite la desconexión automática del dispositivo cuando se encuentra inactivo durante unos tres minutos.

5 Funcionamiento básico

Función	Operación
Reproducción/Pausa	Pulse el botón PLAY/PAUSE para reproducir o realizar una pausa.
Ajuste del volumen	(1) Pulse brevemente el botón VOL para visualizar una animación del icono de volumen en rojo. (2) Pulse el botón PREVIOUS/NEXT (ANTERIOR/SIGUIENTE) para aumentar o reducir el volumen. (3) Pulse de nuevo el botón VOL para confirmar.
Pista anterior	Pulse brevemente el botón PREVIOUS (ANTERIOR) .
Pista siguiente	Pulse brevemente el botón NEXT (SIGUIENTE) .
Avance rápido	Pulse y mantenga pulsado el botón NEXT .
Retroceso	Pulse y mantenga pulsado el botón PREVIOUS .
Botones de bloqueo/desbloqueo	Mantenga pulsados de forma simultánea los botones PLAY/PAUSE y VOL.
Repetición A-B	Para repetir una sección específica de una pista: (1) Durante la reproducción, pulse brevemente el botón VOL para introducir el modo de repetición A-B. (2) Pulse de nuevo el botón MENU para seleccionar el punto de inicio. (3) Pulse de nuevo el botón MENU para seleccionar el punto de finalización. Para detener la repetición A-B, pulse el botón MENU y, a continuación, pulse VOL para salir.

6 Reproducción de música

6.1 Introducción en el modo de música

Pulse y mantenga pulsado el botón **MENU** para visualizar el menú principal. Utilice el botón **PREVIOUS/NEXT** para seleccionar el menú "Music" (música) y pulse el botón **MENU** para confirmar la selección. En ese momento, se encontrará Ud. en el modo de música; consulte el modo de controlar la reproducción de música en la sección "Funcionamiento básico".

6.2 Navegación entre las carpetas

Para navegar a través de las carpetas:

- (1) En el modo **MUSIC (MÚSICA)**, pulse brevemente el botón **MENU** para entrar en el modo de navegación entre las carpetas.
- (2) Pulse el botón **PREVIOUS/NEXT** para seleccionar una carpeta o pista y pulse el botón **MENU** para confirmar la selección.



7 Reproducción de vídeos

NOTA: en la memoria flash del reproductor se han precargado directamente la Guía de Usuario en múltiples idiomas y una herramienta de conversión de vídeo.

- (1) Pulse y mantenga pulsado el botón **MENU** para visualizar el menú principal.
- (2) Utilice el botón **PREVIOUS/NEXT** para seleccionar el menú “Video” (Vídeo) y pulse el botón **MENU** para entrar en el modo de reproducción de vídeo.
- (3) Pulse el botón **PREVIOUS/NEXT** para buscar el archivo de vídeo deseado y pulse el botón **MENU** para reproducirlo. Para obtener información detallada acerca de la reproducción, consulte la sección “Funcionamiento básico”. (Nota: durante la reproducción, puede pulsar brevemente el botón **MENU** para entrar en el modo de navegación entre las carpetas).

Nota: K-SLIM LS sólo puede reproducir vídeos AVI. Para otros formatos, es necesario efectuar una conversión, utilizando la herramienta que se incluye en la memoria flash. Para obtener información detallada acerca del conversor, consulte la Guía rápida de Usuario del conversor AVI contenida en la memoria flash.

8 Visualización de fotografías

Para ver fotografías:

- (1) Pulse y mantenga pulsado el botón **MENU** para visualizar el menú principal.
- (2) Seleccione “Photo” (Foto) y pulse el botón **MENU** para confirmar.
- (3) Pulse el botón **PREVIOUS/NEXT** para seleccionar una carpeta o imagen y pulse el botón **MENU** para confirmar.
- (4) Seleccione la fotografía que se desea visualizar y pulse el botón **MENU** para ampliarla a pantalla completa.
- (5) En el modo de pantalla completa, puede pulsar el botón **PREVIOUS/NEXT** para visualizar la foto siguiente o anterior. Pulse el botón **PLAY/PAUSE** para iniciar la presentación automática de diapositivas o el botón **MENU** para entrar en el modo de navegación entre las carpetas.

Nota: algunas imágenes podrían no visualizarse. Intente utilizar un visor de imágenes para convertirlas.

9 Lectura de libros electrónicos

9.1 Lectura

- (1) Pulse y mantenga pulsado el botón **MENU** para visualizar el menú principal.
- (2) Seleccione “E-book” (Libro electrónico) y pulse el botón **MENU** para confirmar.
- (3) Pulse el botón **PREVIOUS/NEXT** para seleccionar un archivo .txt y pulse el botón **MENU** para abrir el archivo seleccionado.
- (4) Pulse el botón **PREVIOUS/NEXT** para avanzar o retroceder una página o pulse el botón **PLAY/PAUSE** para avanzar o retroceder una página de forma automática (mediante la configuración del intervalo temporal, de entre 1 y 5 segundos, en el parámetro “Settings/Auto Slide show/Text” (Configuración/Presentación automática de diapositivas/Texto).
- (5) Durante la lectura, es posible utilizar el marcador para señalar la página y reanudar la lectura posteriormente. Para obtener información sobre los marcadores, consulte la sección “Uso de marcadores”.

9.2 Uso de marcadores

- (1) Vaya hasta la página que se desea marcar.
- (2) Pulse y mantenga pulsado el botón **VOL** para visualizar la ventana “Save Bookmark” (Guardar marcador) y



almacenar el marcador.

- (3) Pulse el botón **PREVIOUS/NEXT** para seleccionar una línea del menú y pulse el botón **MENU** para confirmar. Se guardará el marcador. Se reiniciará la lectura a partir de la primera línea de la página actual.
- (4) Para leer la página que se marcó, pulse brevemente el botón **VOL** para visualizar la ventana "Load Bookmark" (Cargar marcador). Seleccione el marcador y pulse el botón **MENU** para confirmar. Se le guiará hasta dicha página.

Nota: puede resultar imposible leer algunos archivos TXT. Esto se debe a que no existe compatibilidad con su formato. Omítalo o recargue otro archivo.

10 Navegación entre todos los archivos

Para desplazarse entre todos los archivos almacenados en el reproductor:

- Pulse y mantenga pulsado el botón **MENU** para visualizar el menú principal.
- Seleccione "Explorer" (Explorador) y pulse el botón **MENU** para introducir el modo de navegador.
- Pulse el botón **PREVIOUS/NEXT** para seleccionar un archivo que desee visualizar y pulse el botón **MENU** para reproducirlo o visualizarlo.

11 Grabación de voz

● Grabación

- (1) Pulse y mantenga pulsado el botón **MENU** para visualizar el menú principal.
- (2) Seleccione "Record" (Grabar) y pulse el botón **MENU** para introducir el modo de grabadora.
- (3) Pulse brevemente el botón **PLAY/PAUSE** para iniciar la grabación. Durante la grabación, es posible pulsar **PLAY/PAUSE** para realizar una pausa o reanudar dicha grabación.
- (4) Pulse brevemente el botón **MENU** para detener y guardar la grabación.

● Reproducción de grabaciones

Para reproducir la grabación, cambie al modo **MUSIC** (MÚSICA), entre en el modo de navegación de carpetas y busque y reproduzca el archivo de la grabación.

12 Eliminación de archivos

Para borrar un archivo:

- (1) En el modo de navegación entre las carpetas, seleccione el archivo que se desea eliminar.
- (2) Pulse y mantenga pulsado el botón **VOL** hasta que se muestre un cuadro de diálogo.
- (3) Utilice el botón **PREVIOUS/NEXT** para seleccionar "YES" (SÍ) y pulse el botón **MENU** para confirmar.

13 Juegos

Este reproductor dispone de un famoso y divertido juego: Tetris World. Para activar el juego, seleccione "Game" (Juego) en el menú principal y pulse el botón **MENU** para entrar en el modo de juegos. El funcionamiento básico es el siguiente:

- | | |
|---|---------------------------------------|
| Iniciar el juego: | pulse el botón PLAY/PAUSE . |
| Mover el bloque a izda. y dcha.: | pulse el botón PREVIOUS/NEXT . |
| Girar el bloque: | pulse el botón MENU . |
| Introducir el bloque: | pulse el botón VOL . |



14 Personalización de la configuración

Para personalizar la configuración del reproductor:

- (1) En el menú principal, seleccione el elemento "Settings" (Configuración) y pulse el botón **MENU** para entrar en el modo de configuración del sistema.
- (2) Pulse el botón **PREVIOUS/NEXT** para seleccionar el elemento de configuración y pulse el botón **MENU** para confirmar o el botón **VOL** para cancelar/volver.

Música	Modo de repetición	"Once" (reproducción de la pista actual una vez y parada).
		"Repeat One" (repetición de la pista actual).
		"Folder" (reproducción de todos los archivos de audio de la carpeta actual y parada al finalizar)
		"Folder Rep." (repetición de todos los archivos de audio de la carpeta actual).
		"Normal" (reproducción de todos los archivos de audio almacenados en el reproductor y parada al finalizar).
		"Repeat All" (repetición de todos los archivos de audio almacenados en el reproductor).
		"Intro" (reproducción de los primeros diez segundos de cada archivo de audio).
Modo de reproducción	"Order" (reproducción de los archivos de audio en orden).	
	"Shuffle" (reproducción aleatoria de los archivos de audio).	
"Preset EQ" (ajustes de ecualizador predefinidos)	Normal, 3D, Rock, Pop, Classical (música clásica), Bass (refuerzo de graves), Jazz, User EQ (ajuste de usuario).	
"User EQ" (ajuste del ecualizador definido por el usuario)	Pulse el botón VOL para conmutar entre las columnas del EQ. Pulse el botón PREVIOUS/NEXT para fijar un valor. Siga presionando el botón VOL hasta que el cursor se encuentre sobre el botón YES y pulse luego MENU para confirmar. Acceda al menú EQ Select y seleccione <i>User EQ</i> para activar la configuración del ecualizador.	
Radio FM	"Stereo SW" (activación o desactivación del efecto estéreo)	Encendido/apagado
	"FM region"	China, Europe (Europa), Japan (Japón), America (América).
Grabación	"REC Quality" (calidad de grabación)	High Quality (alta calidad), General Quality (calidad normal).
	"REC Volume" (volumen de grabación)	+1, +2, +3, +4, +5
Presentación automática de diapositivas	TEXT (fijación del intervalo entre una página y la siguiente cuando el dispositivo se encuentra en el modo de paginación automática).	
	Photo (fijación del intervalo entre una diapositiva y la siguiente en el modo de presentación automática de diapositivas).	
Pantalla	"Backlight" (iluminación de fondo)	5 segundos, 10, 15, 20, 30, Always On (siempre activa).
	"Brightness" (ajuste del brillo en pantalla).	



	<p><i>"Backlight mode"</i> (modo de iluminación)</p> <p><i>Normal.</i></p> <p><i>"Power Save"</i> (ahorro de batería; desactivación de la pantalla cuando no hay actividad durante un cierto tiempo).</p>
Sistema	<i>"About"</i> (información sobre el producto).
	<i>"Upgrade"</i> (actualización del firmware).
	<i>"Load Default"</i> (recuperación de la configuración predeterminada del reproductor).
"Sleep Timer" (fijación del tiempo de reproducción continua hasta la desactivación automática del reproductor).	Desactivado, 10 minutos, 15, 30, 60, 120.
Idioma (selección del idioma en que se visualizará el texto en pantalla)	inglés, español, francés, alemán, italiano, portugués, ruso, etc.

15 Solución de problemas

Problema	Posible causa	Solución
Una vez iniciado el dispositivo, no aparece nada en la pantalla LCD.	El nivel de batería es demasiado bajo.	Cargue la batería.
No se escucha nada durante la reproducción de un archivo de sonido.	El nivel de volumen es demasiado bajo.	Ajuste el volumen.
	Archivo de audio defectuoso.	Borre u omita el archivo.
No puede conectarse el reproductor al ordenador.	La placa madre del ordenador no es compatible con la interfaz USB.	Actualice o sustituya la placa madre del ordenador.
La hora visualizada cambia de forma constante.	La tasa binaria del archivo MP3 está cambiando durante la reproducción.	Intente utilizar una tasa binaria fija para comprimir el archivo MP3.
El ordenador indica la existencia de un error cuando se enchufa y desenchufa el reproductor.	El reproductor se desconectó del ordenador de forma abrupta durante la transferencia de archivos.	No desconecte el reproductor del ordenador durante la transferencia de archivos.
La memoria total visualizada en el reproductor no es acorde con la cantidad marcada.	Parte de la memoria se utiliza para almacenar programas y visualizar caracteres.	
Algunos de los archivos MP3 no pueden reproducirse de forma adecuada.	El archivo MP3 ha sido comprimido con un estándar, como MPEG I Capa 1 o Capa 2, con el cual no es compatible el reproductor.	1. Borre los archivos MP3 incompatibles. 2. Utilice el estándar MPEG I Capa 3 para comprimir los archivos MP3 incompatibles.
No puede reproducirse un vídeo.	No existe compatibilidad con el formato de archivo.	Asegúrese de que el vídeo se encuentra en formato AVI. De lo contrario, utilice la herramienta de conversión suministrada para convertirlo.
	Los datos de vídeo están corrompidos.	Omítalo o recargue otro archivo.
No puede visualizarse una fotografía.	No existe compatibilidad con el formato de archivo.	Intente utilizar un editor de imágenes para convertirlo.



	La resolución de la imagen supera el límite del dispositivo.	El dispositivo soporta una resolución máxima de 2.560 X 2.048. Asegúrese de que la resolución de la imagen no supera este límite.
No puede leerse el fichero TXT.	No existe compatibilidad con el formato de archivo.	Omitalo o recargue otro archivo.

16 Especificaciones técnicas

Elemento	Especificaciones
Tipo de batería	Batería de litio recargable
Autonomía de la batería	5 – 10 horas
Pantalla LCD	Pantalla CSTN de 1,8 pulgadas
Alimentación de los auriculares	5 mW + 5 mW
Formato de vídeo	AVI (XviD)
Formato de audio	MP3, WMA
Formato de foto	JPEG
Resolución de la imagen	2.560 X 2.048 (Máx.)
Tasa binaria	MP3: 8-320 kbps; WMA: 32-384 kbps
SNR	> 90 dB
Toma USB	USB 2.0
Temperatura de funcionamiento	0 °C ~ +55 °C
Temperatura de almacenamiento	-20 °C ~ +55 °C
Humedad relativa de funcionamiento *	20% ~ 90% (40 °C)
Humedad relativa de almacenamiento *	20% ~ 93% (40 °C)

17 Aviso

- Antes del funcionamiento, asegúrese de que todas las teclas se encuentran habilitadas. Si están bloqueadas, mantenga pulsados los botones **PLAY/PAUSE** y **VOL** para desbloquearlas.
- Proceda a la carga inmediata de la batería cuando la pantalla indique que el nivel es bajo o el dispositivo se apagará automáticamente.
- No se garantiza la compatibilidad del dispositivo con todas las tarjetas de memoria de los distintos fabricantes.
- Desconecte el reproductor del PC de forma adecuada para evitar la pérdida de datos.
- La tasa de transferencia visualizada en el PC podría ser diferente, dependiendo del sistema operativo. La tasa de transferencia exacta estará sujeta a las indicaciones del reproductor.
- Cuando el archivo de voz grabado es demasiado grande, la respuesta del dispositivo podría ser lenta.



LIMITACIÓN DE RESPONSABILIDAD Y DAÑOS.

EN NINGÚN CASO EL FABRICANTE Y LOS DISTRIBUIDORES DEL FABRICANTE (REFERIDOS DE FORMA COLECTIVA COMO "LOS VENDEDORES") SON RESPONSABLES POR DAÑOS O PÉRDIDAS, INCLUYENDO PERO NO LIMITADOS A, DAÑOS DIRECTOS, INDIRECTOS, INTENCIONALES, PUNITIVOS, EJEMPLARES O CONSECUENTES, DAÑOS POR PÉRDIDAS DE BENEFICIOS EMPRESARIALES O DAÑOS POR PÉRDIDAS DE BENEFICIOS DE CUALQUIER CLIENTE O CUALQUIER TERCERA PARTE DERIVADOS DEL USO O LA INCAPACIDAD DE USO DE ESTE PRODUCTO O EL SOFTWARE O LOS SOFTWARE, INCLUYENDO PERO NO LIMITADOS A, AQUELLOS RESULTANTES DE DEFECTOS EN ESTE PRODUCTO O SOFTWARE O DOCUMENTACIÓN, O PÉRDIDA O INEXACTITUD DE DATOS DE CUALQUIER TIPO, YA SEA BASADOS EN CONTRATOS, DAÑOS O CUALQUIER OTRA TEORÍA LEGAL, INCLUSO SI LAS PARTES HAN SIDO AVISADAS DE LA POSIBILIDAD DE TALES DAÑOS. LAS ANTERIORES LIMITACIONES PUEDEN NO SER APLICABLES EN SU JURISDICCIÓN. EN NINGÚN CASO LA RESPONSABILIDAD TOTAL ACUMULATIVA DE LOS VENDEDORES DE CADA Y TODO TIPO EN RELACIÓN AL PRODUCTO O SU SOFTWARE EXCEDERÁ DE LA CANTIDAD ABONADA POR EL CLIENTE POR EL PRODUCTO.